



Предназначены для выполнения погрузочно-разгрузочных и строительно-монтажных работ на рассредоточенных объектах

Designed for execution of handling operations, building and construction works at dispersed objects

(4x2)

KC-45729A-0
KC-45729A-4
KC-45729A-8

	KC-45729A-0	KC-45729A-4	KC-45729A-8
Базовое шасси автокрана / Basic autocrane chassis	MA3-533702	MA3-5337A2	MA3-5340B2-427
Двигатель шасси / Engine	ЯМЗ 236HE2 (E-2)	ЯМЗ 6563.10 (E-3)	ЯМЗ -5363 (E-4)
Кабина / Cabin			Малая / Small
Мощность двигателя, кВт/л.с. / Power, kW/hp			176 / 240

Грузоподъемность миди, т: / Autocrane lifting, capacity, t	
максимальная / maximal	16,2
минимальная / minimal	0,6
Максимальный грузовой момент, тм / Maximal loading moment, t.m.	48,6
Высота подъема максимальная, м / Maximal lifting height, m	20,4
Высота подъема при максимальном вылете, м / Lifting height at max crane boom radius, m:	10,0
Глубина опускания, м / Lowering depth, m	3,0
Длина стрелы автокрана, м / Crane boom length, m	8,75-20,75
Вылет, м / Crane boom radius, m:	
максимальная / maximal	18,0
минимальная / minimal	3,0
Скорость подъема (опускания) груза, м/мин / Cargo lifting (lowering) speed, m/min	10,0
Макс. скорость подъема (опускания) пустого крюка и грузов до 4 т, м/мин / Max. speed for lifting (lowering) of empty crane hook and cargoes till 4 tons, m/min	20,0
Скорость посадки, м/мин / Fixing speed, m/min	0,4
Частота вращения, об/мин: / Frequency, r/min:	
максимальная / maximal	1,6
минимальная / minimal	0,4
Скорость передвижения автокрана в транспортном положении, км/ч / Autocrane speed in transport position, km/h	60
Габаритные размеры, мм: / overall dimensions:	
длина, ширина, высота / length, width, height	10700, 2500, 3900
Полная масса автокрана, т / Autocrane total mass, t	17,5
Распределение нагрузки на дорогу, т.с / Load distribution on road, t.s.:	
через шины передних колес / through tires of front wheels	6,7
через шины задних колес / through tires of rear wheels	11,5
База выносных опор, м / Outriggers base, m	4,25
Расстояние между выносными опорами, м / Space between the outriggers, m	5,4

ГРУЗОВЫСОТНЫЕ ХАРАКТЕРИСТИКИ
High-load specification

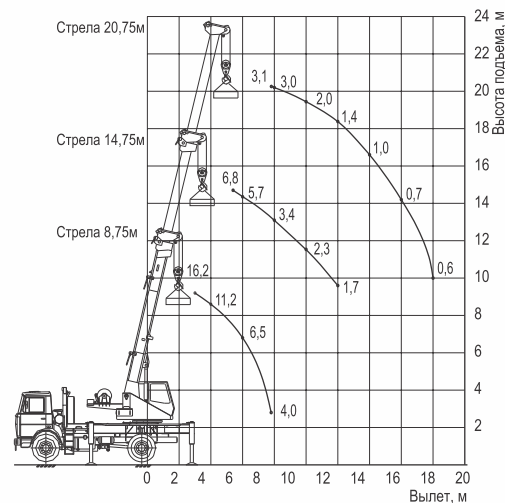

Тех. параметры и габаритные размеры приведены для базовых комплектаций / Technical data and dimensions are given for standard configuration

