

АВТОКРАНЫ AUTOCRANE

Предназначены для выполнения погрузочно-разгрузочных и строительно-монтажных работ на рассредоточенных объектах

Designed for execution of handling operations, building and construction works at dispersed objects

(4x2)

КС-45729-8
КС-45729-9



	КС-45729-8	КС-45729-9
Базовое шасси автокрана / Basic autocrane chassis	МАЗ-5340В2-427	МАЗ-5340V4-545
Двигатель шасси / Engine	ЯМЗ -5363 (Е-4)	MAN D0836 (Е-5)
Кабина / Cabin	Малая / Small	Малая / Small
Мощность двигателя, кВт/л.с. / Power, kW/hp	176 / 240	184 / 250
Грузоподъемность миди, т: / Autocrane lifting, capacity, t		
максимальная / maximal	20,0	
минимальная / minimal	0,9	
Максимальный грузовой момент, тм / Maximal loading moment, t.m.	64,0	
Высота подъема максимальная, м / Maximal lifting height, m	21,7	
Высота подъема при максимальном вылете, м / Lifting height at max crane boom radius, m:	6,2	
Глубина опускания, м / Lowering depth, m	3,0	
Длина стрелы автокрана, м / Crane boom length, m	8,5-20,5	
Вылет, м / Crane boom radius, m:		
максимальная / maximal	19,0	
минимальная / minimal	3,0	
Скорость подъема (опускания) груза, м/мин / Cargo lifting (lowering) speed, m/min	7,0	
Макс. скорость подъема (опускания) пустого крюка и грузов до 4 т, м/мин / Max. speed for lifting (lowering) of empty crane hook and cargoes till 4 tons, m/min	12,0	
Скорость посадки, м/мин / Fixing speed, m/min	0,4	
Частота вращения, об/мин: / Frequency, r/min:		
максимальная / maximal	1,2	
минимальная / minimal	0,4	
Скорость передвижения автокрана в транспортном положении, км/ч / Autocrane speed in transport position, km/h	60	
Габаритные размеры, мм: / overall dimensions:		
длина, ширина, высота / length, width, height	10320, 2500, 3625	
Полная масса автокрана, т / Autocrane total mass, t	18,0	
Распределение нагрузки на дорогу, т.с / Load distribution on road, t.s.:		
через шины передних колес / through tires of front wheels	7,5	
через шины задних колес / through tires of rear wheels	10,5	
База выносных опор, м / Outriggers base, m	4,9	
Расстояние между выносными опорами, м / Space between the outriggers, m	5,8	

Тех. параметры и габаритные размеры приведены для базовых комплектаций / Technical data and dimensions are given for standard configuration

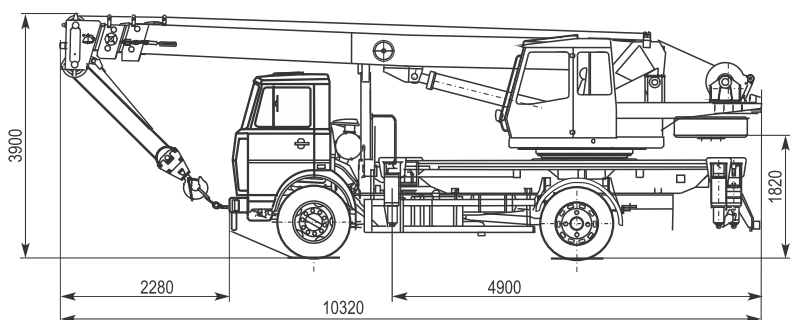

ГРУЗОВЫСОТНЫЕ ХАРАКТЕРИСТИКИ
High-load specification

