

## АВТОМОБИЛЬНЫЕ ПОДЪЕМНИКИ HYDRAULIC CAR LIFT

Предназначены для технического обслуживания электроустановок, линий электропередач, проведения ремонтно-декоративных работ

Designed to maintenance for electrical installations, power line, to repair and decorative works

**(6x4)**

**АГП-30-8**



|  |             | АГП-30-8           |
|--|-------------|--------------------|
| Базовое шасси / Basic chassis  |             | МАЗ-5340В2-427-000 |
| Кабина / Cabin   |             | Малая/ Small       |
| Двигатель / Engine   |             | ЯМЗ-5363           |
| Мощность двигателя, кВт/л.с. / Power, kW/hp  |             | 176/240            |
| Коробка передач / Gearbox  |             | ZF9S1310TO         |
| Число передач КП / Number of speeds  |             | 9                  |
| Передаточное число ведущего моста / Axle ratio   |             |                    |
| Грузоподъемность, кг / Crane lifting capacity, kg  | 300         |                    |
| Высота подъема максимальная, м / Maximal lifting height, m   | 30          |                    |
| Вылет максимальный, м / Maximum crane boom radius, m:  | 15          |                    |
| Глубина опускания, м / Lowering depth, m   | 3,0         |                    |
| Время подъема на максимальную высоту, с / Lifting time to the maximum height, s                                  | 180         |                    |
| Частота вращения максимальная, об/мин / Max frequency, r/min   | 0,5         |                    |
| Технически допустимая общая масса автомобиля, кг / Technically permissible truck gross mass, kg                  | 19000       |                    |
| Распределение тех. допустимой общей массы автомобиля / Distribution of technically permissible truck gross mass: |             |                    |
| - на переднюю ось, кг / on front axle, kg  | 7500        |                    |
| - на задний мост, кг / on rear axle, kg  | 11500       |                    |
| Полная масса автомобиля в снаряж. состоянии, кг / Fully equipped truck mass, kg                                  | 18000       |                    |
| Осевая нагрузка, Н / Axial load, H   |             |                    |
| - на переднюю ось / on front axle  | 65000       |                    |
| - на заднюю ось / on rear axle   | 115000      |                    |
| Макс. скорость (с электронным ограничителем скорости), км/ч / Max. speed (with electronic speed limiter), km/h   | 85          |                    |
| Топливный бак, л / Fuel tank, l  | 300         |                    |
| Размерность шин / Tyres dimensions   | 315/80R22.5 |                    |

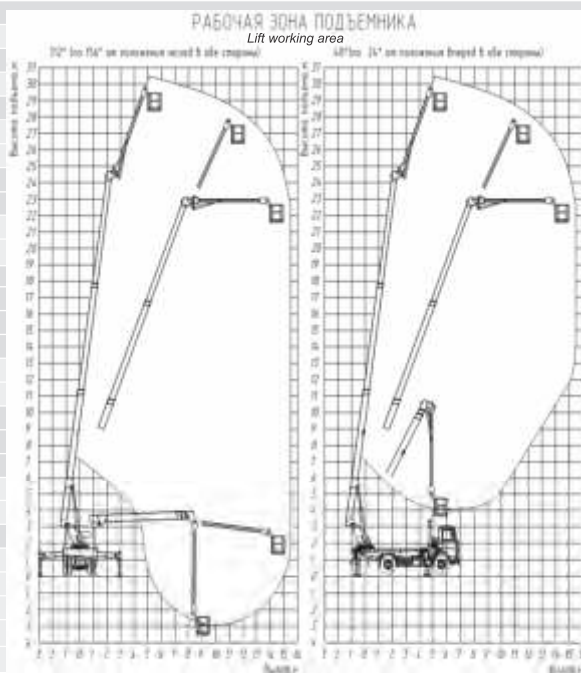

Тех. параметры и габарит. размеры приведены для базовых комплектаций / Technical data and dimensions are given for standard configuration

